

**AQT-56SE**

**SERIE ELECTRÓNICA**



**MANUAL DE PROGRAMACIÓN**

---

## ÍNDICE

Instalación residencial general	3
Teclado AQT-56SE	4
Funcionamiento del control	5
Programación maestra - Ajuste de la hora	6
- Ajuste del modo de regeneración	7
- Ajuste de la capacidad de la unidad	8
- Ajuste de la hora de regeneración y anulación por horas	10
- Ajuste del tiempo de retrolavado	11
- Ajuste del tiempo de salmuera	12
- Ajuste del tiempo de enjuague rápido	13
- Ajuste del tiempo de llenado del tanque de salmuera	14
Características del producto	15
Planos dimensionales del AQT-56SE	18
Ensamble de control AQT-56SE	19
Lista de partes del ensamble de control AQT-56SE	20
Ensamble del cuerpo de válvula AQT-56SE	21
Lista de partes del ensamble del cuerpo de válvula AQT-56SE	22
Ensamble de turbina de 3/4" y lista de partes	23
Diagrama de cableado de la válvula	24
Solución de problemas	25
Notas	26

---

Presión de agua	Mínimo 25 PSI
Suministro eléctrico	CA sin interrupciones. Verifique la compatibilidad de voltaje
Existente	Sin depósitos ni acumulaciones dentro de las tuberías
Ablandador	Colóquelo cerca del desagüe y conéctelo conforme a los códigos de plomería
Válvulas de bypass	Incluya siempre una válvula de bypass si la unidad no cuenta con una

PRECAUCIÓN	
	No exceda 120 PSI de presión de agua
	No exceda 100°F de temperatura del agua
	No exponga la unidad a condiciones de congelamiento

#### Procedimiento general de instalación de la válvula

Nota: Instale el suavizador de agua con las conexiones de entrada, salida y drenaje conforme a las recomendaciones del fabricante y en cumplimiento con los códigos de plomería aplicables.

- Coloque el tanque del suavizador cerca de un desagüe, en el lugar donde se instalará la unidad. Nota: Verifique que el tanque quede nivelado y sobre una base firme.
- Realice toda la plomería de acuerdo con los códigos locales de plomería.
  - Use un tamaño de tubería mínimo de 1/2" para el drenaje.
  - Use una línea de drenaje de 3/4" para caudales de retrolavado que excedan 7 gpm o una longitud mayor a 20' (6 m).
- Corte el tubo distribuidor de 3/4" (1.050 D.E.) al ras con la parte superior de cada tanque. Nota: Use únicamente lubricante de silicón.
- Lubrique el sello O-ring del distribuidor y el sello O-ring del tanque. Enrosque la válvula en el tanque.
- Use únicamente cinta de Teflón en la conexión del drenaje. Las uniones soldadas cerca de la válvula deben realizarse antes de conectar cualquier tubería a la válvula. Al soldar tuberías que estén conectadas a la válvula, deje siempre al menos 6" (152 mm) entre la válvula y las uniones soldadas. No hacerlo puede dañar la válvula.
- Asegúrese de que el piso debajo del tanque de salmuera esté limpio y nivelado.
- Agregue agua hasta que haya aproximadamente 1" (25 mm) de agua por encima de la placa de rejilla. Si no se utiliza rejilla, llene hasta la parte superior del control de aire en el tanque de salmuera. Por el momento, no agregue sal al tanque de salmuera.
- En unidades con bypass, colóquelo en la posición Bypass.
  - Abra el suministro principal de agua.
  - Abra una llave cercana de agua fría suavizada y deje correr el agua por unos minutos, o hasta que el sistema quede libre de material extraño (por lo general, soldadura) producto de la instalación. Cierre la llave cuando el agua salga limpia.
- Coloque el bypass en la posición En servicio y deje que el agua fluya hacia el tanque de minerales. Cuando el flujo se detenga, abra lentamente una llave cercana de agua fría y deje correr el agua hasta que se purgue el aire de la unidad. Después, cierre la llave.
- Conecte la válvula a una fuente de alimentación aprobada

# AQT-56SE

Teclado

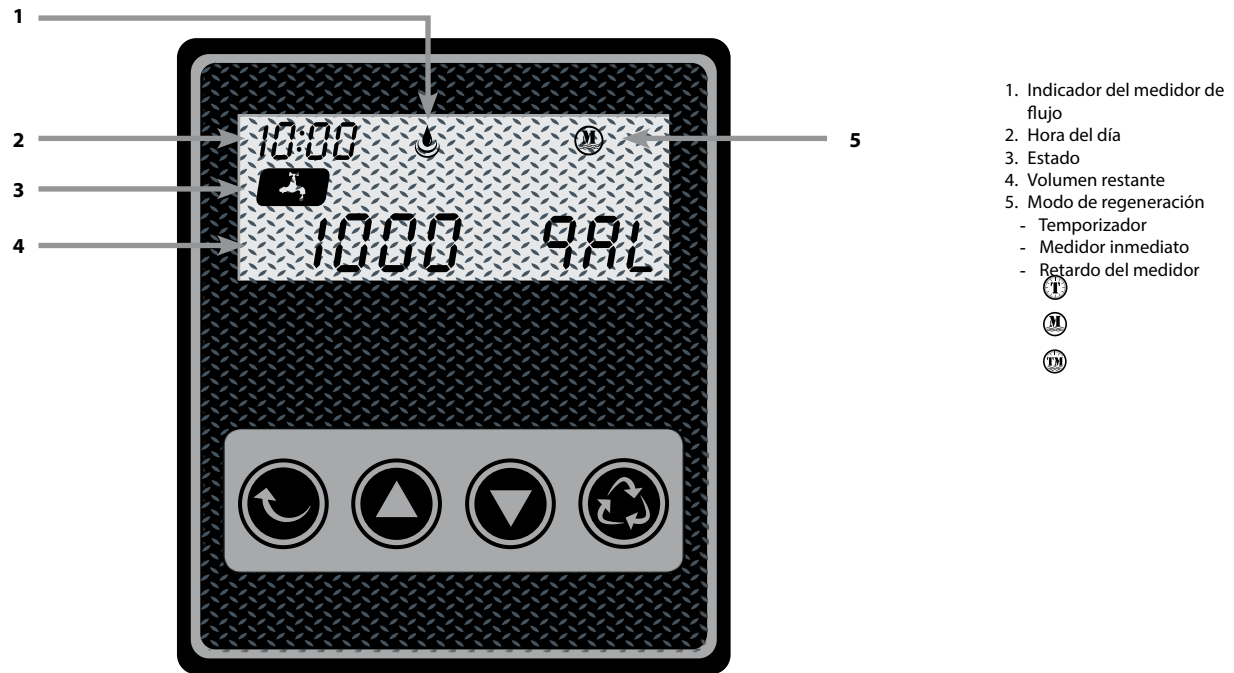

### Botón de configuración

1. Entrar al menú de configuración
2. Confirmar la configuración actual y pasar al siguiente paso
3. Al usarse al mismo tiempo con el botón Arriba, entra a la programación maestra



### Botón Arriba

1. Ajustar la configuración actual (aumentar)
2. Ir al último paso



### Botón Abajo

1. Ajusta la configuración actual (disminuir)
2. Regresa un paso



### Botón de ciclo

1. Guarda la configuración y vuelve al servicio
2. Entra al modo de regeneración en cola
3. Mantén presionado 5-6 segundos para iniciar una regeneración inmediata
4. Finaliza el paso actual de regeneración y pasa al siguiente

**Control con reloj programador (retardado)**

Un control con reloj programador (retardado) regenera el sistema a intervalos de tiempo. El control iniciará un ciclo de regeneración a la hora programada cuando el número de días desde la última regeneración sea igual al valor de anulación por días de regeneración. El intervalo se puede programar con base en 24 horas (1 día). Por ejemplo: 24, 48, 72, 96, etc. O bien, cada 3, 4, 6, 8 o 12 horas si se requiere un intervalo menor a 24 horas.

**Control inmediato por medidor**

Un control inmediato por medidor registra el consumo de agua y regenera el sistema en cuanto se agota la capacidad calculada del sistema. El control calcula esa capacidad dividiendo la capacidad de la unidad (por lo general expresada en granos por unidad de volumen) entre la dureza del agua de alimentación y restando la reserva. Por lo general, los sistemas de Medidor Inmediato no manejan un volumen de reserva. Un control de Medidor Inmediato también iniciará un ciclo de regeneración a la hora programada si, antes de que el consumo de agua agote la capacidad calculada, transcurre un número de días igual al valor de anulación de días de regeneración.

**Control diferido por medidor**

Un Control Diferido por Medidor mide el uso de agua y regenera el sistema a la hora de regeneración programada, una vez que se agota la capacidad calculada del sistema. Al igual que en los sistemas de Medidor Inmediato, el control calcula la capacidad del sistema dividiendo la capacidad de la unidad entre la dureza del agua de alimentación y restando la reserva. La reserva debe ajustarse para asegurar que el sistema entregue agua tratada entre el momento en que se agota la capacidad del sistema y la hora real de regeneración. Un control Diferido por Medidor también iniciará un ciclo de regeneración a la hora programada si, antes de que el consumo de agua agote la capacidad calculada, transcurre un número de días igual al valor de anulación de días de regeneración.

**Funcionamiento del control durante la regeneración**

Durante la regeneración, el control muestra una pantalla especial de regeneración. En esta pantalla, indica el número del paso de regeneración al que la válvula está avanzando o al que ya llegó, así como el tiempo que falta para terminar ese paso. El paso que se muestra parpadea hasta que la válvula termina de moverse y queda en la posición correspondiente a ese paso de regeneración. Cuando se completan todos los pasos de regeneración, la válvula vuelve a servicio y retoma la operación normal.

**Operación del control durante la programación**

El control solo entra al Modo de Programación cuando la válvula está en servicio. Mientras está en el Modo de Programación, el control sigue funcionando normalmente: monitorea el consumo de agua y mantiene todas las pantallas actualizadas. La programación del control se guarda de forma permanente en la memoria, por lo que no se necesita energía de respaldo con batería.

## Programación maestra

Ajuste de la hora del día

### Paso 1: Ajustar la hora del día

Presiona al mismo tiempo



Configuración predeterminada: 12:00 (24 horas)

Presione al mismo tiempo el botón de Configuración y el botón Arriba para entrar al modo de programación

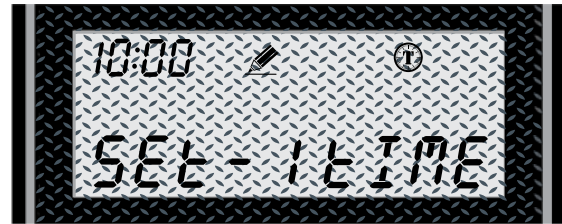

Parpadeando

### Ajusta la hora

Presiona los botones Arriba o Abajo para cambiar la hora.



Presiona el botón de Configuración para aceptar y continuar.



Parpadeando

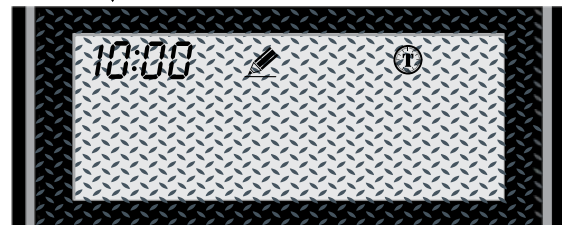

### Ajusta los minutos

Presiona los botones Arriba o Abajo para cambiar los minutos.



Presiona el botón de Configuración para aceptar y continuar.



Parpadeando

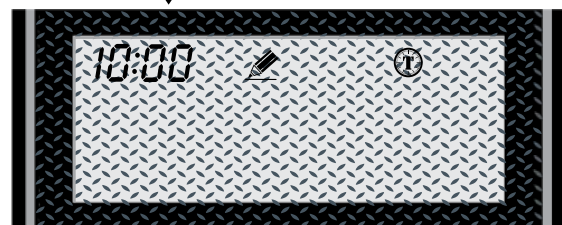

**Segundo paso: configurar el modo de regeneración**



La configuración predeterminada es "Temporizador"

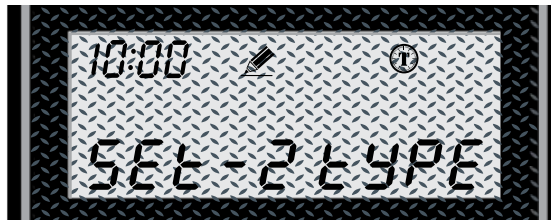

▲  
Parpadeando



**Elige entre Tiempo, Medición inmediata o Medición con retraso**



Presiona los botones Arriba o Abajo para cambiar el modo

Presiona el botón de Configuración para aceptar y continuar.

Temporizador  
Este modo no mostrará las opciones de capacidad de agua.

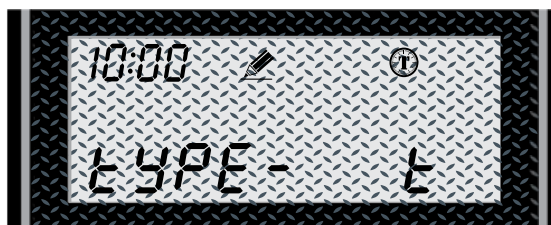

▲  
Parpadeando

Medidor inmed.



▲  
Parpadeando

Retraso del medidor

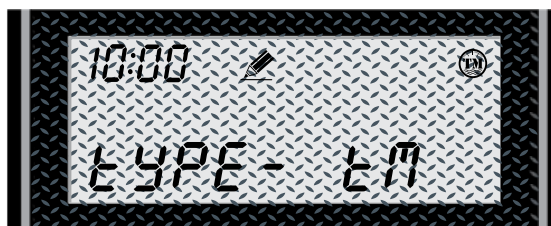

▲  
Parpadeando

## Programación maestra

Configuración de la capacidad de agua

**Tercer paso: Configurar la capacidad de la unidad (No se muestra si en el 2.º paso se seleccionó el modo Temporizador)**



La configuración predeterminada es 1000 gal

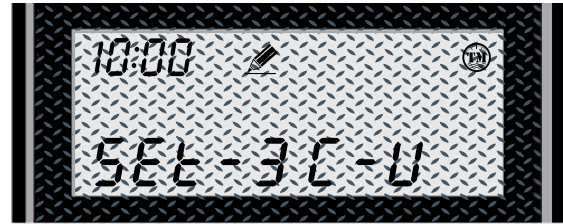

▲ Parpadeando



**Selecciona la unidad de medida: galones, litros o metros cúbicos**

Presione los botones Arriba o Abajo para cambiar la unidad entre:

GAL: Galón L:  
Litro M3: Metro  
cúbico



Presione el botón de Configuración para aceptar y continuar.



Galones

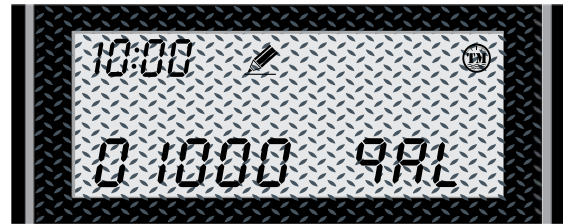

▲ Parpadeando

Litros



▲ Parpadeando

Metros cúbicos



▲ Parpadeando

## Programación maestra

Configurar la capacidad de agua

Presiona los botones Arriba o Abajo para ajustar la capacidad de agua.



Presiona el botón de Configuración para aceptar; el cursor se mueve a la izquierda y el número parpadea.



▲  
Parpadeando



▲  
Parpadeando



▲  
Parpadeando



▲  
Parpadeando



▲  
Parpadeando

# Programación maestra Ajuste de la hora de regeneración y anulación por horas

## Cuarto paso - Hora de regeneración y anulación por horas

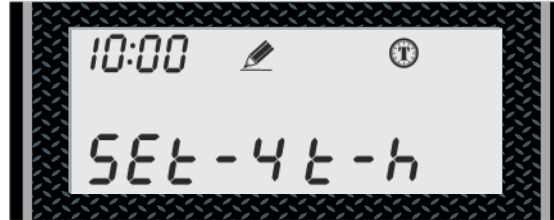

▲  
Parpadeando

### Modo Temporizador

Predeterminado: 2:00 a.m. – 072 horas

Rango de anulación por horas:

3, 4, 6, 8, 12 horas y luego cada 24 horas (24, 48, 72... 960)

### Modos Medidor Inmediato y Medidor con Retardo

Predeterminado: 2:00 a.m. – DESACTIVADO

Rango de anulación por horas:

Cada 24 horas (24, 48, 76... 960)

Usa los botones ARRIBA y ABAJO

para ajustar la Hora de regeneración

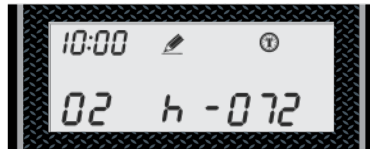

▲  
Parpadeando

Usa los botones ARRIBA y ABAJO para ajustar la hora de regeneración

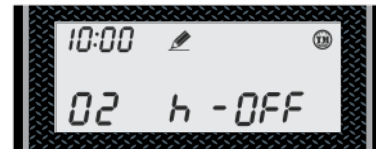

▲  
Parpadeando

Presiona SET para ir a Anulación por horas

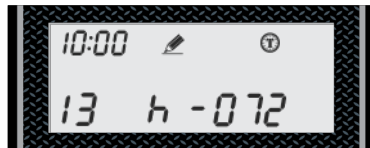

▲  
Parpadeando

Presiona SET para ir a Anulación por horas

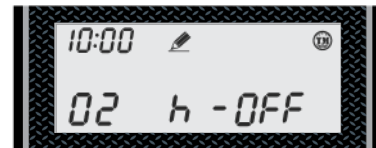

▲  
Parpadeando

Usa los botones ARRIBA y ABAJO para ajustar la anulación por horas

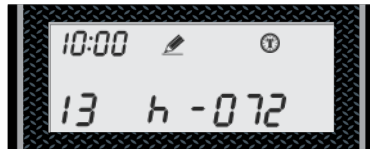

▲  
Parpadeando

Usa los botones ARRIBA y ABAJO para ajustar la anulación por horas

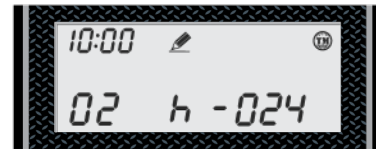

▲  
Parpadeando

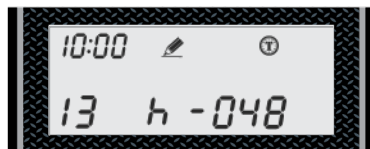

▲  
Parpadeando

**Quinto paso: configurar el tiempo de retrolavado**

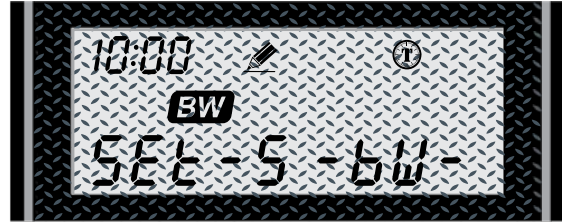

▲  
Parpadeando



**Ajusta la hora**

La configuración predeterminada es 015

Presiona los botones Arriba o Abajo para cambiar el tiempo de retrolavado (minutos)

Rango: 0 - 999



Presiona el botón de Configuración para aceptar y pasar al siguiente dígito

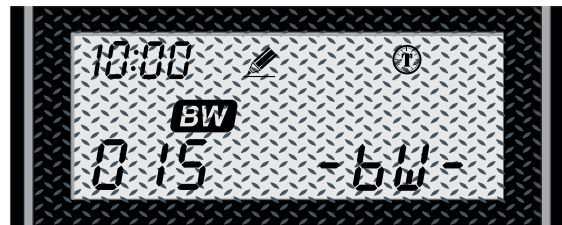

▲  
Parpadeando

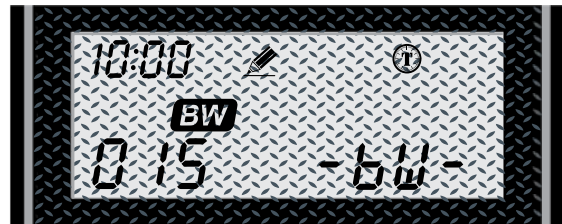

▲  
Parpadeando

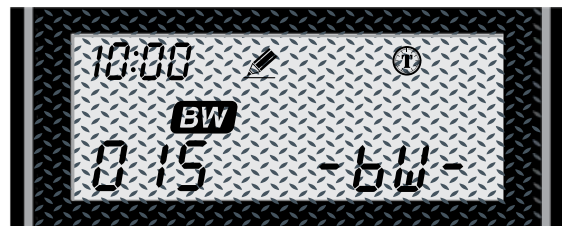

▲  
Parpadeando

## Programación maestra

Configurar el tiempo de salmuera

### Sexto paso: configurar el tiempo de salmuera

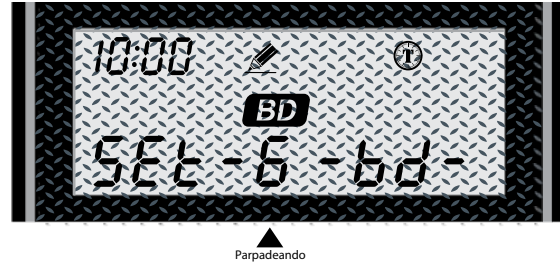

### Ajusta el tiempo

La configuración predeterminada es 060

Presiona los botones Arriba o Abajo para ajustar el tiempo de salmuera (minutos) Rango: 0 - 999



Presiona el botón de Configuración para aceptar y pasar al siguiente dígito

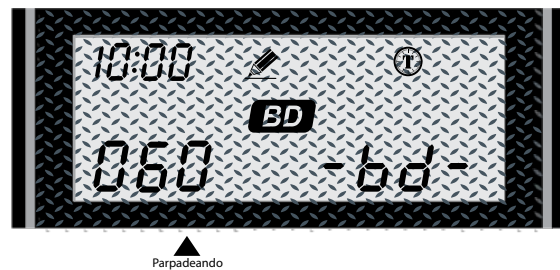
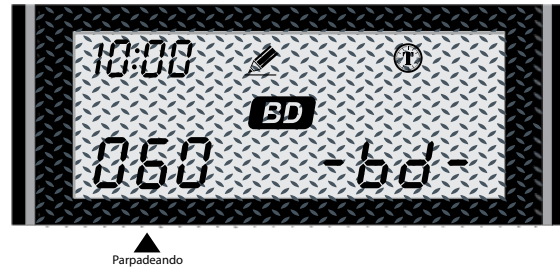
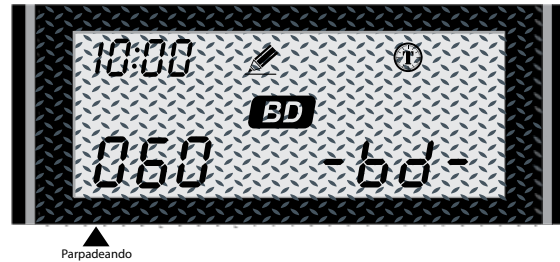

**Séptimo paso: ajustar el tiempo de enjuague rápido**

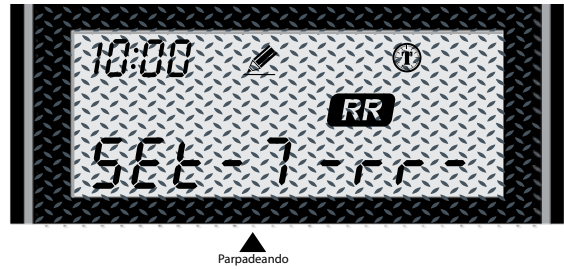

**Ajustar la hora**

La configuración predeterminada es 010

Presiona los botones Arriba o Abajo para ajustar el tiempo de Enjuague Rápido (minutos). Rango: 0 - 999



Presiona el botón de Configuración para aceptar y pasar al siguiente dígito

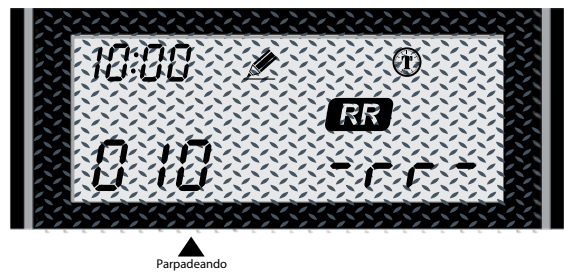
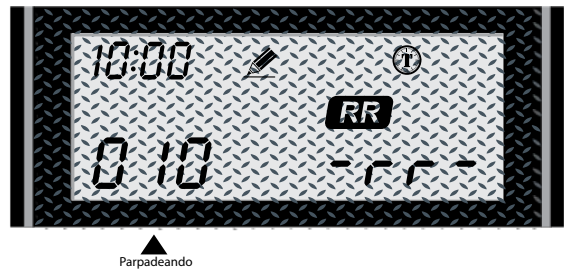
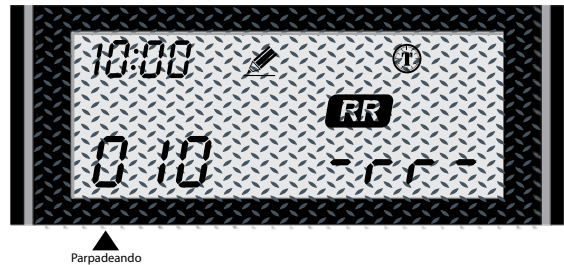

**Paso 8: Ajuste del tiempo de llenado de agua**

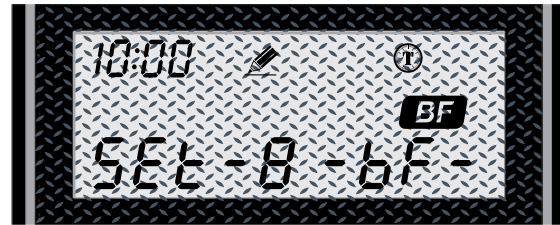

▲  
Parpadeando



**Ajusta la hora**

El ajuste predeterminado es 012

Presiona los botones Arriba o Abajo para cambiar el tiempo de llenado de agua (minutos). Rango: 0 - 999



Presiona el botón de Configuración para aceptar y continuar con el siguiente dígito

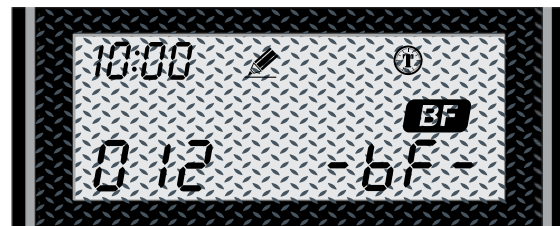

▲  
Parpadeando

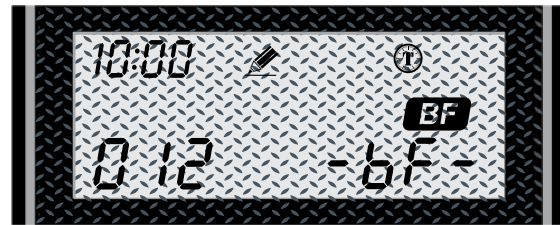

▲  
Parpadeando

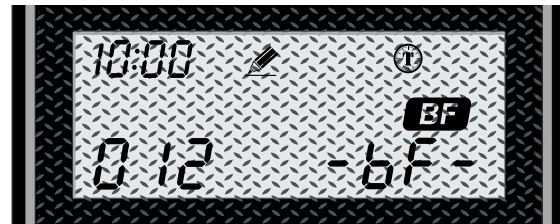

▲  
Parpadeando

**LISTO**

## 1) Pantalla en servicio

### Modo de regeneración programada

La pantalla mostrará la hora actual, el tiempo restante para la siguiente regeneración programada y los días de anulación.

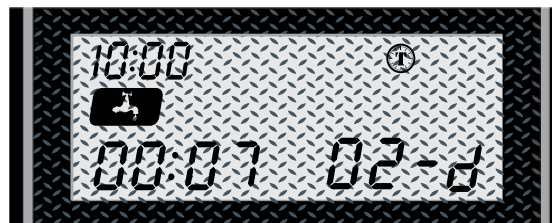

▲  
Tiempo restante de reg.

▲  
Días de anulación de reg.

### Modo de regeneración inmediata por medidor

La pantalla mostrará la hora actual y el agua tratada restante hasta la próxima regeneración.



▲  
Capacidad restante de reg.

### Modo de regeneración con retardo por medidor

La pantalla mostrará alternadamente la hora actual y el agua tratada restante hasta la siguiente regeneración. Cuando el agua tratada restante llegue a cero, la pantalla cambia a la hora de regeneración configurada por el usuario.

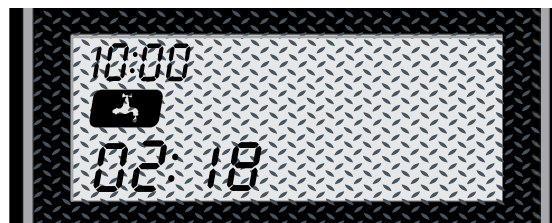

▲  
Tiempo restante de reg.

## 2) Pantalla con luz de fondo

La luz de fondo de la pantalla se apagará automáticamente después de un minuto si no se presiona ningún botón. Para encenderla de nuevo, presione cualquier botón del panel táctil.

## Características del producto

### Funciones y pantalla

#### 3) Memoria durante un corte de energía

Todas las configuraciones del programa se guardan en memoria permanente. La posición actual de la válvula, el paso del ciclo transcurrido y la hora del día se conservan durante un corte de energía. Al restablecerse la energía, es necesario ajustar la hora actual.

Si durante un corte de energía la válvula se detuvo en una etapa de regeneración, al volver la energía regresará a la posición anterior. Toma de 4 a 5 minutos para restablecerse a esa posición.

La pantalla muestra: ►

El sistema mostrará el estado cuando haya una falla de energía, después de ubicar la posición.



#### 4) Restablecer la configuración de fábrica

1) Desconecta la alimentación

2) Presiona el botón y conecta la alimentación al mismo tiempo

3) Suelta el botón

El sistema ya quedó restablecido



#### 5) Regeneración manual

##### Regeneración en cola

Cuando la válvula esté en posición de servicio, presiona el botón para activar la regeneración en cola. La regeneración en cola significa que el sistema iniciará una regeneración a la hora programada. Si se pasa, se iniciará al día siguiente.

La pantalla muestra la Regeneración en cola en modo TEMPORIZADOR



La pantalla muestra la Regeneración en cola en modo Medidor (Retardo)

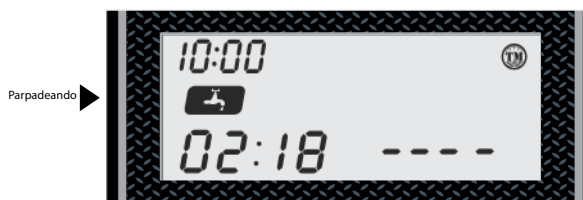

La pantalla muestra la Regeneración en cola en modo Medidor inmediato.

El sistema iniciará una regeneración: ya sea cuando el agua tratada restante llegue a cero o cuando el tiempo restante llegue a cero, lo que ocurra primero.



## 5) Regeneración manual

### Regeneración inmediata

Cuando la válvula esté en la posición de servicio, mantén presionado el



botón durante 5 segundos; se iniciará una regeneración inmediata.

### Ejemplos:

"BW" parpadeando (listo para "retrolavado")

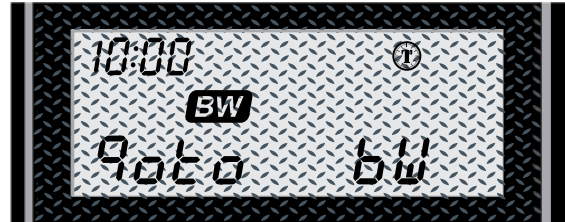

Cuando el tiempo llegue a cero o presione el



botón

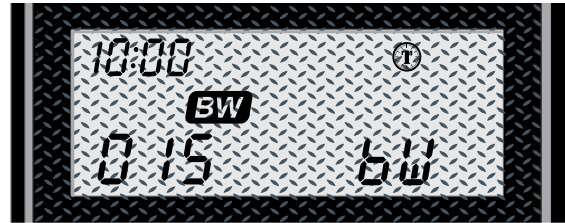

"BD" parpadeando (listo para "salmuera")

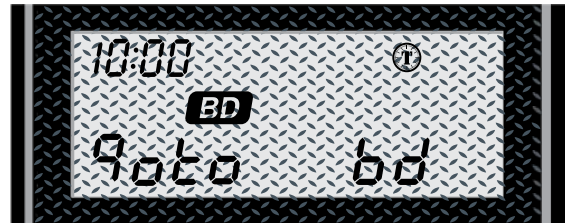

La pantalla muestra:

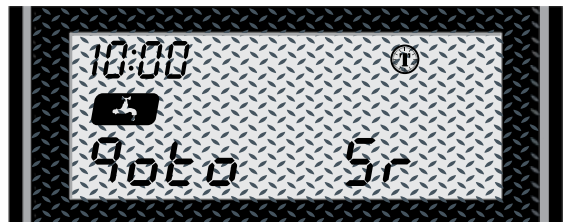

### Detener regeneración

Durante la regeneración, presiona  a los 5 segundos de tiempo; así se detendrá la regeneración. La pantalla volverá a la posición de servicio.

# AQT-56SE

Dibujos dimensionales

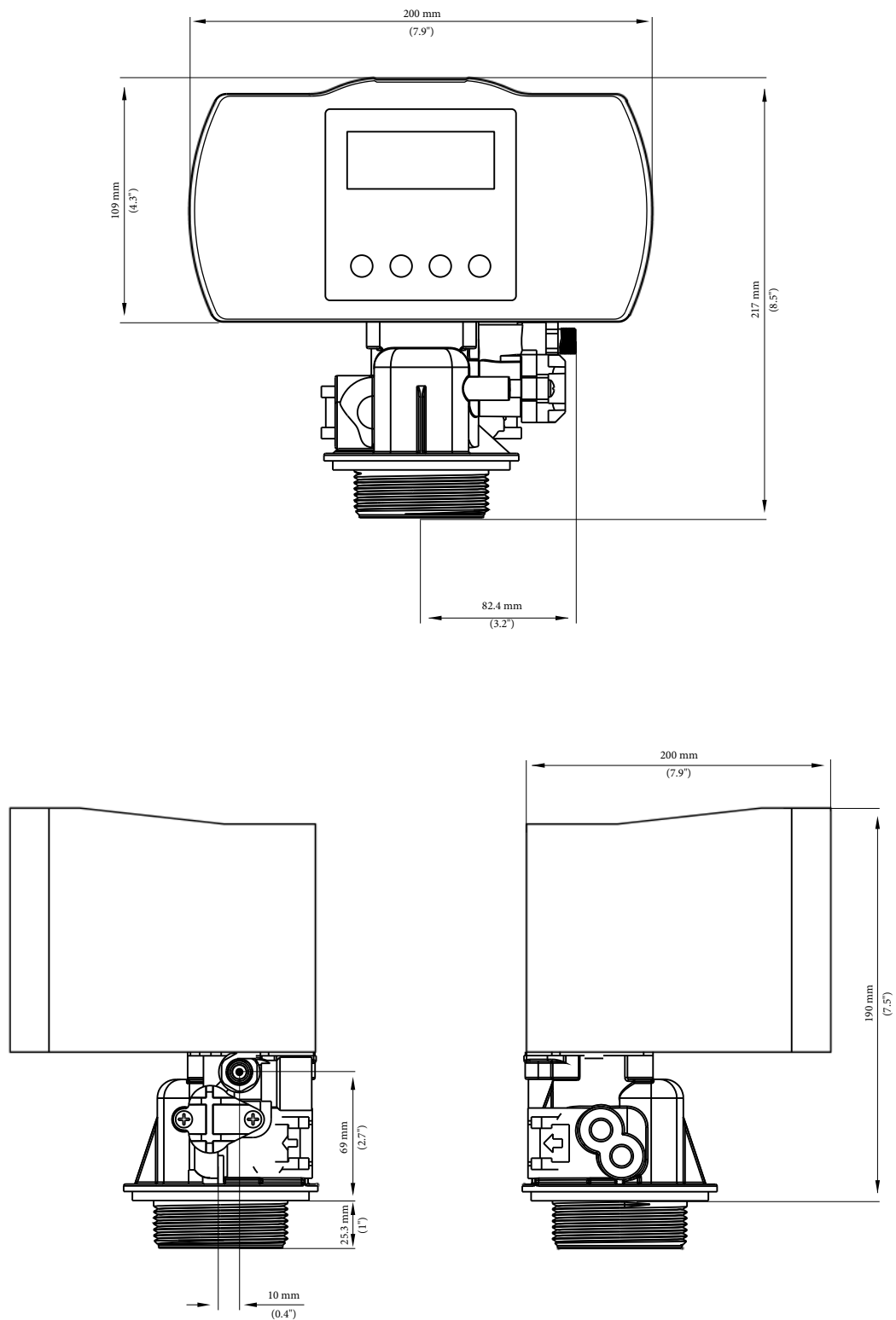

# Control AQT-56SE

Ensamble

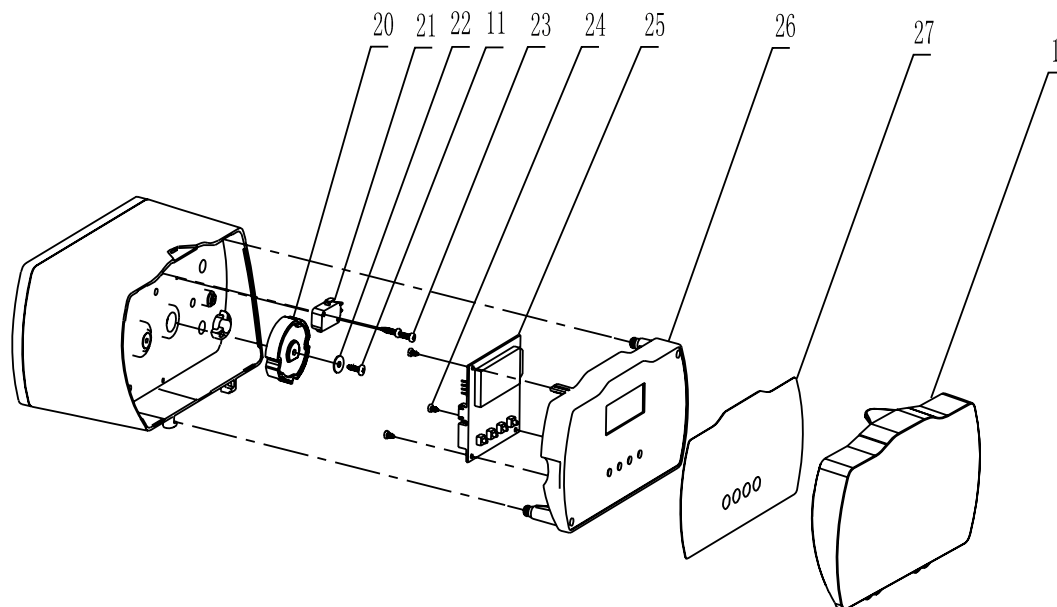
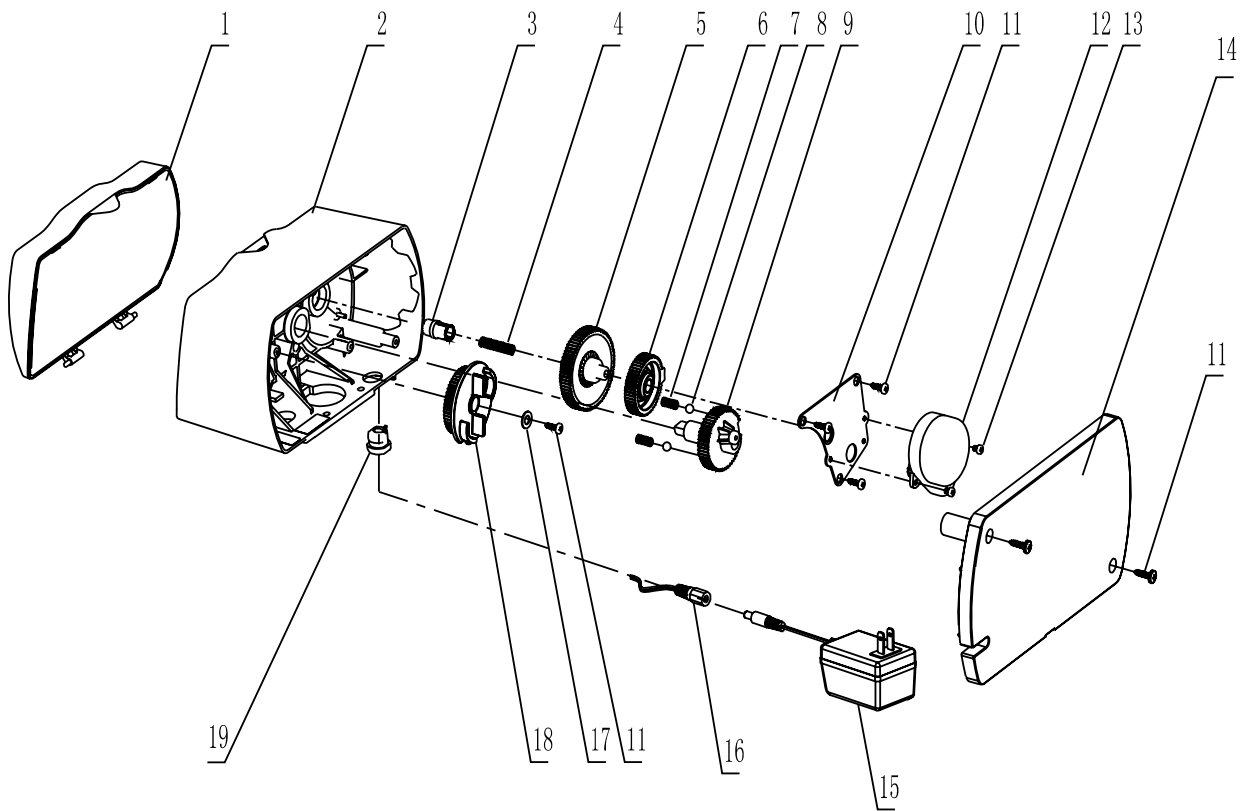

## Control AQT-56SE

Lista de partes del ensamble

Núm. de ítem	Cantidad	Núm. de parte	Descripción
1	1	A-15613	Tapa frontal
2	1	A-14448	Ensamble del cabezal
3	1	A-13018	Piñón loco
4	1	A-13312	<small>Resorte del engrane loco</small>
5	1	A-13017	Engrane loco
6	1	A-13164	Engrane de arrastre
7	2	A-14457	Resorte de trinquete del engrane principal
8	4	A-13300	<small>Bola 1/4", acero inoxidable</small>
9	1	A-13170	Engrane principal y eje
10	1	A-13175	Placa de montaje del motor
11	6	A-13296	Tornillo
12	1	A-13265F	Motor 24 V, 60 Hz
13	3	A-11384	Tornillo, para motor y cable a tierra
14	1	A-15614	Tapa trasera
15	1	A-19674	Transformador 24 V, 60 Hz
16	1	A-19674-PP	<small>Clavija de alimentación</small>
17	1	A-12037	<small>Arandela plana, #10, acero inoxidable 18-8</small>
18	1	A-60514-01	Conjunto de leva de salmuera, 7-30 lb
	1	A-60514-02	Conjunto de leva de salmuera, 4-6 kg
	1	A-60514-03	Conjunto de leva de salmuera, 3.5-15 lb
19	1	A-13547	Alivio de tensión
20	1	A-17438	Leva de arrastre
21	1	A-60320-03	Microinterruptor
22	1	A-04002	Arandela plana
23	1	A-02054	Tornillo
24	1	A-02015	Tornillo
25	1	A-07220F	Tarjeta electrónica para AQT-56SE
26	1	A-61672	Panel
27	2	A-56296	Etiqueta frontal

**Cuerpo de válvulas**  
**AQT-56** Ensamble

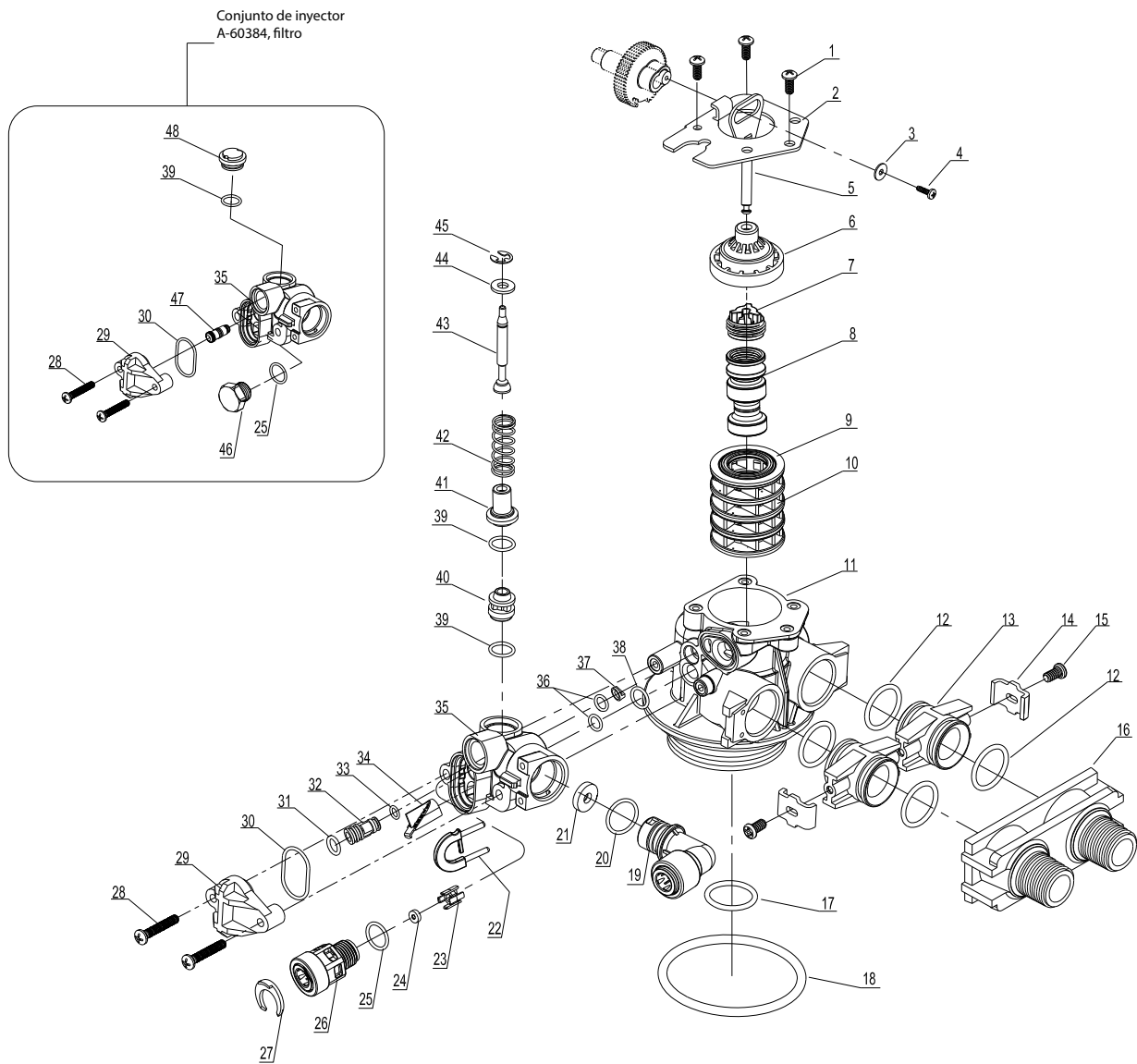

## Cuerpo de válvula AQT-56

Lista de partes del ensamble

No. de ítem	Cantidad	No. de parte	Descripción
1	3	A-12112	Tornillo
2	1	A-13546	Retenedor del tapón de extremo
3	1	A-13363	Arandela
4	1	A-13296	Tornillo
5, 6, 7, 8	1	A-60102-20	Pistón del suavizador y filtro
9, 10	1	A-60125	Ensamble de sellos (5) y separadores (4)
11	1	A-61400-34	Ensamble del cuerpo de válvula, distrib. 3/4"
12	4	A-13305	O-ring, acoplamiento del adaptador
13	2	A-19228	Acoplamiento del adaptador
14, 15	2	A-13255-FT	Kit de clip adaptador para AQT-56 FT
	2	A-13255-ST	Kit de clip adaptador para AQT-56 ST
	2	A-13255-SM	Kit de clip adaptador para AQT-56 SM
16	1	A-187706	Yugo de plástico, 1"
	1	A-187706-02	Yugo de plástico, 3/4"
17	1	A-13304	O-ring, tubo elevador del distribuidor
18	1	A-12281	O-ring, parte superior del tanque
19	1	A-56247	Drenaje, conector rápido, codo, para tubo de 1/2"
20	1	A-01019	O-ring, DLFC
21*	1	A-120XX	Botón DLFC
22	1	A-50011	Clip de bloqueo, QC de drenaje
23	1	A-13245	Retenedor del botón BLFC
24**	1	A-120XX	Botón BLFC
25, 26, 27	1	A-13244	Conector rápido de línea de salmuera para tubo de 3/8"
28	2	A-13315	Tornillo
29	1	A-13166	Tapa del inyector
30	1	A-13303	O-ring, tapa del inyector
31	1	A-01002	O-ring del inyector (incluido con el inyector)
32***	1	A-10225-X-N	Inyector
33	1	A-01017	O-ring del inyector (incluido con el inyector)
34	1	A-56226	Malla del inyector
35	1	A-13163	Cuerpo del inyector
36	2	A-13301	O-ring
37	1	A-13497	Dispersor de aire
38	1	A-12638	O-ring
39 - 45	1	A-60032	Conjunto de válvula de salmuera
46	1	A-13918	Tapón BLFC
47	1	A10913BLK-02	Inyector con tapa negra
48	1	A-13857	Tapón de la válvula de salmuera

### \* Opciones de botón DLFC

A-12085	Botón DLFC - 1.2 gpm
A-12086	Botón DLFC - 1.5 gpm
A-12087	Botón DLFC - 2.0 gpm
A-12088	Botón DLFC - 2.4 gpm
A-12089	Botón DLFC - 3.0 gpm
A-12090	Botón DLFC - 3.5 gpm
A-12091	Botón DLFC - 4.0 gpm
A-12092	Botón DLFC - 5.0 gpm

### \*\* Opciones de botón BLFC

A-12093	Botón BLFC - 0.125 gpm
A-12094	Botón BLFC - 0.25 gpm
A-12095	Botón BLFC - 0.5 gpm
A-12097	Botón BLFC - 1.0 gpm
<b>*** Inyectores</b>	
A-10225-0-N	Conjunto de inyector, #0, rojo (tanque de 7" y 8") para AQT-56
A-10225-1-N	Conjunto de inyector, #1, blanco (tanque de 9" y 10") para AQT-56
A-10225-2-N	Conjunto de inyector, #2, azul (tanque de 12") para AQT-56
A-10225-3-N	Conjunto de inyector, #3, amarillo (tanque de 13" y 14") para AQT-56

**Número de parte del ensamble**

A-60626, Ensamble de turbina 3/4"

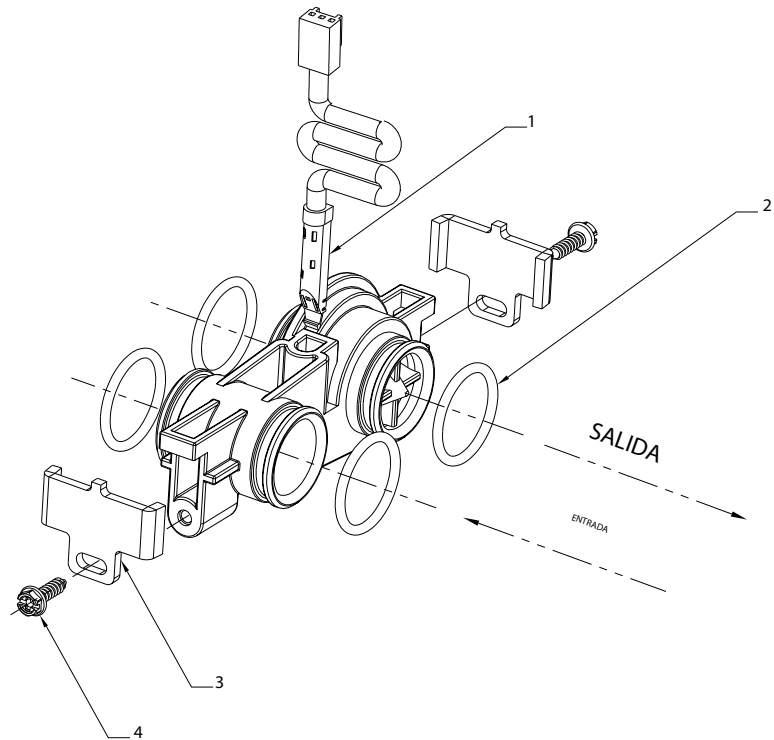

Núm. de artículo	Cantidad	Núm. de parte	Descripción
1	1	A-19791-01	Cable del medidor, turbina AQT-56SE
2	4	A-13305	Anillo tórico
3	2	A-13255-SE	Clip adaptador
4	2		

# Cableado de la válvula

Diagrama

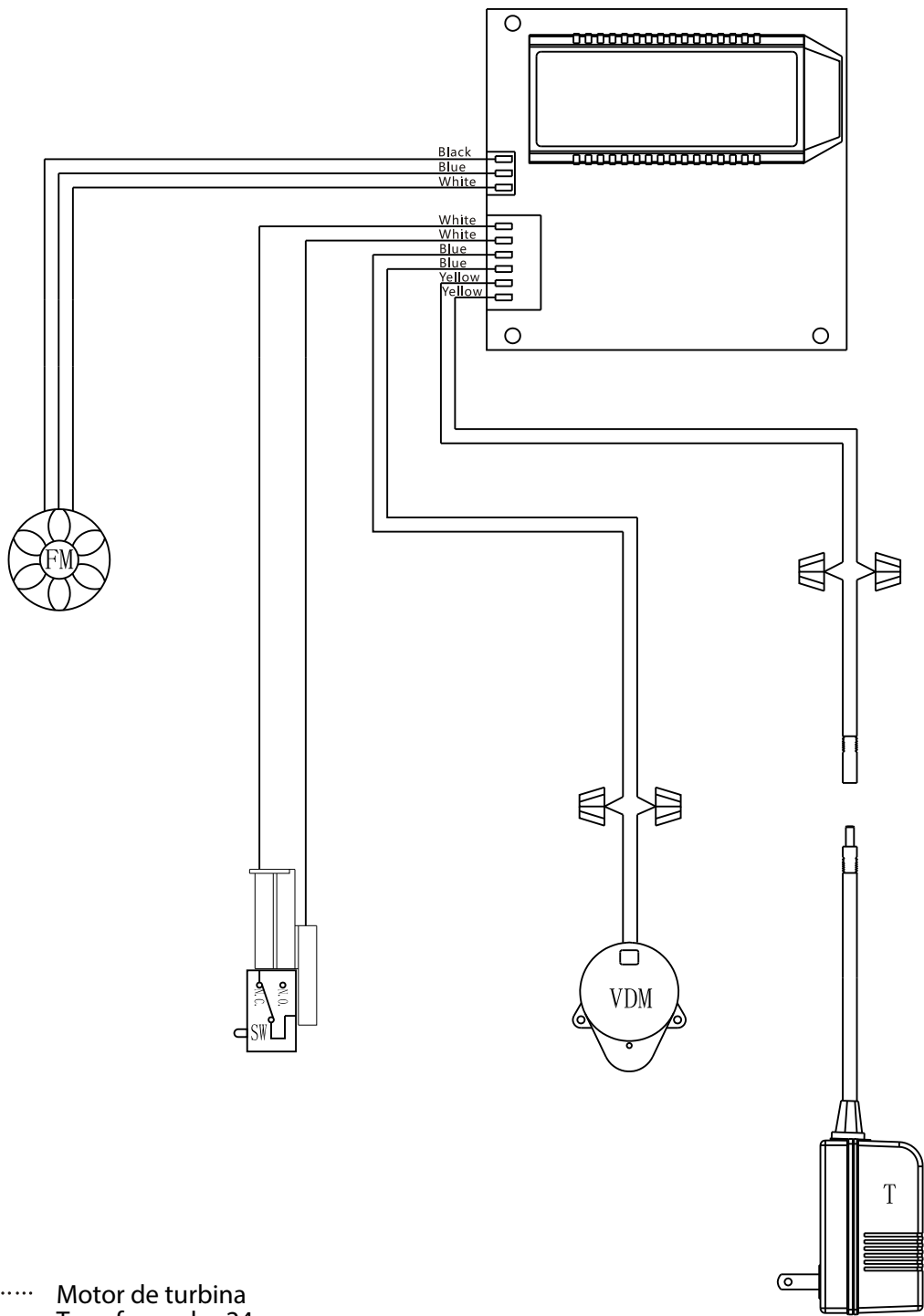

- FM ..... Motor de turbina
- SW ..... Transformador 24 V (24 V)
- VDM ..... Microinterruptor
- T .....

Problema	Causa	Corrección
1) El control no regenera automáticamente	A) Cable del medidor desconectado	A) Vuelva a conectar el cable del medidor
	B) Transformador dañado	B) Reemplace el transformador
	C) Controlador electrónico o sensor dañado	C) Reemplace o repare
2) Regeneración en un horario incorrecto	A) Temporizador mal configurado por falla de energía	A) Reinicie el temporizador
3) Pérdida de capacidad	A) Aumento en la dureza del agua de entrada	A) Reajuste la unidad a la nueva capacidad
	B) Concentración o cantidad de salmuera	B) Mantenga el tanque de salmuera siempre lleno de sal. Límpielo una vez al año. La sal puede formar puentes. Si usa una rejilla/placa para sal, asegúrese de que el agua de relleno quede por encima de ella
	C) Ensuciamiento en el enjuague	C) Compacte el tanque de enjuague, límpielo y evite que se vuelva a ensuciar
	D) Mala distribución, canalización (lecho con servicio disperejo)	D) Revise los distribuidores y el flujo de retrolavado
	E) Fuga interna en el control	E) Reemplace el separador, el sello o el pistón
	F) Envejecimiento de la resina	F) Verifique si hay oxidación de la resina causada por el cloro. Resina blanda
	G) Pérdida de enjuague	G) Verifique que la profundidad del lecho sea la correcta. Distribuidores rotos. Aire o gas en el lecho: gas del pozo. Eliminador. Línea de salmuera floja
4) Mala calidad del agua	A) Revise los puntos indicados en el Problema n.º 3	A) Revise los puntos indicados en la Corrección n.º 3
	B) El bypass está abierto	B) Cierre el bypass
	C) Canalización	C) Verifique si el flujo de servicio está demasiado bajo o demasiado alto
5) Uso excesivo de sal	A) Ajuste de sal alto	A) Ajuste el nivel de sal
	B) Exceso de agua en el tanque de salmuera	B) Consulte el problema n.º 7 (tanque)
6) Pérdida de presión de agua	A) Obstrucción en la tubería de entrada	A) Limpie o reemplace la tubería
	B) Resina sucia	B) Limpie la resina. Realice un pretratamiento para evitarlo
	C) Retrolavado incorrecto	C) Demasiados finos de resina. Reajuste el caudal y el tiempo de retrolavado
7) Exceso de agua en el tanque de salmuera	A) Línea de drenaje tapada	A) Revise la línea de drenaje y limpie el control de flujo
	B) Válvula de salmuera tapada o dañada	B) Limpie o reemplace la válvula de salmuera
	C) Inyector tapado	C) Limpie el inyector y cambie la malla/filtro del inyector
	D) Baja presión de agua de entrada	D) Aumente la presión de agua para que el inyector funcione correctamente
8) El suavizador no succiona la salmuera	A) Línea de drenaje tapada	A) Limpie la línea de desagüe y el control de flujo
	B) Inyector tapado	B) Limpie o reemplace el inyector y la malla/filtro
	C) No hay agua en el tanque de salmuera	C) Revise si hay alguna obstrucción en el B.L.F.C. Verifique que el flotador de seguridad no esté atorado
	D) Baja presión de agua	D) Aumente la presión de agua
	E) La línea de salmuera mete aire durante la succión de salmuera	E) Revise la línea de salmuera para detectar fugas de aire
	F) Fuga interna en el control	F) Revise el sello, el separador y el pistón por rayones o abolladuras
9) El control cicla continuamente	A) Temporizador defectuoso	A) Reemplace el temporizador
10) Flujo continuo hacia el desagüe	A) Material extraño dentro del control	A) Llame al distribuidor. Limpie la válvula y reacondicione la unidad
	B) Fuga interna en el control	B) Igual que arriba
	C) Pistón atorado en posición de salmuera o de retrolavado	C) Igual que arriba





---